

**PRECISION
MANUFACTURING,
*RIGHT FROM THE START.***



PROGRAMA A LA
EXCELENCIA



Swiss machining • CNC Machining • Laser Welding • Laser Tube Cutting • Plastic Molding • Automated Assembly • 3D Printing



Procesos



OKAY WAY

VISIÓN

Okay Industries será el socio más confiable diseñando ensambles y componentes de precisión, combinando más de 100 años de experiencia en innovación, compromiso de nuestros empleados con la excelencia y la comunidad.

MISIÓN

Okay Industries persigue apasionadamente resultados de la más alta calidad, impactando positivamente a nuestros clientes, empleados y a la comunidad.

GESTIÓN
DEL TALENTO

COLABORACIÓN
ENFOCADA
EN EL
CLIENTE

SOCIEDAD
CON EL CLIENTE

INNOVACIÓN
ENFOCADA
EN EL
CLIENTE

EXCELENCIA
OPERACIONAL

SEGURIDAD CALIDAD RESPETO EJECUCIÓN RESPONSABILIDAD TRABAJO EN EQUIPO INTEGRIDAD IMPACTO

Estructura

La organización cuenta con la Política QM04 ***Diagrama de Interrelación de Procesos Rev.3***, en ella se tiene estructurado cada proceso de valor y de apoyo necesarios para satisfacer los requerimientos de los clientes, facilitando así el cumplimiento de la estrategia.

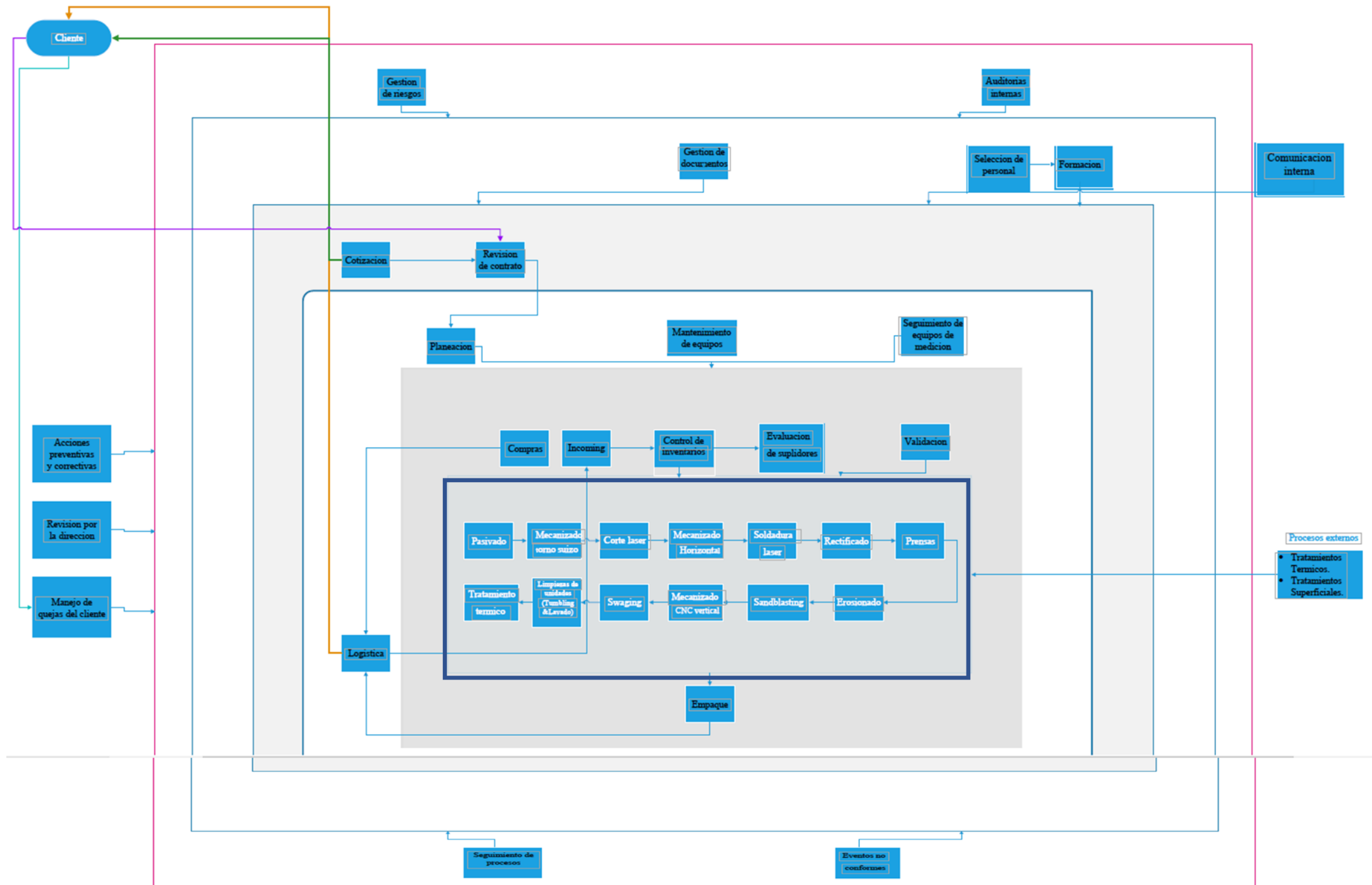

Gestión de Procesos

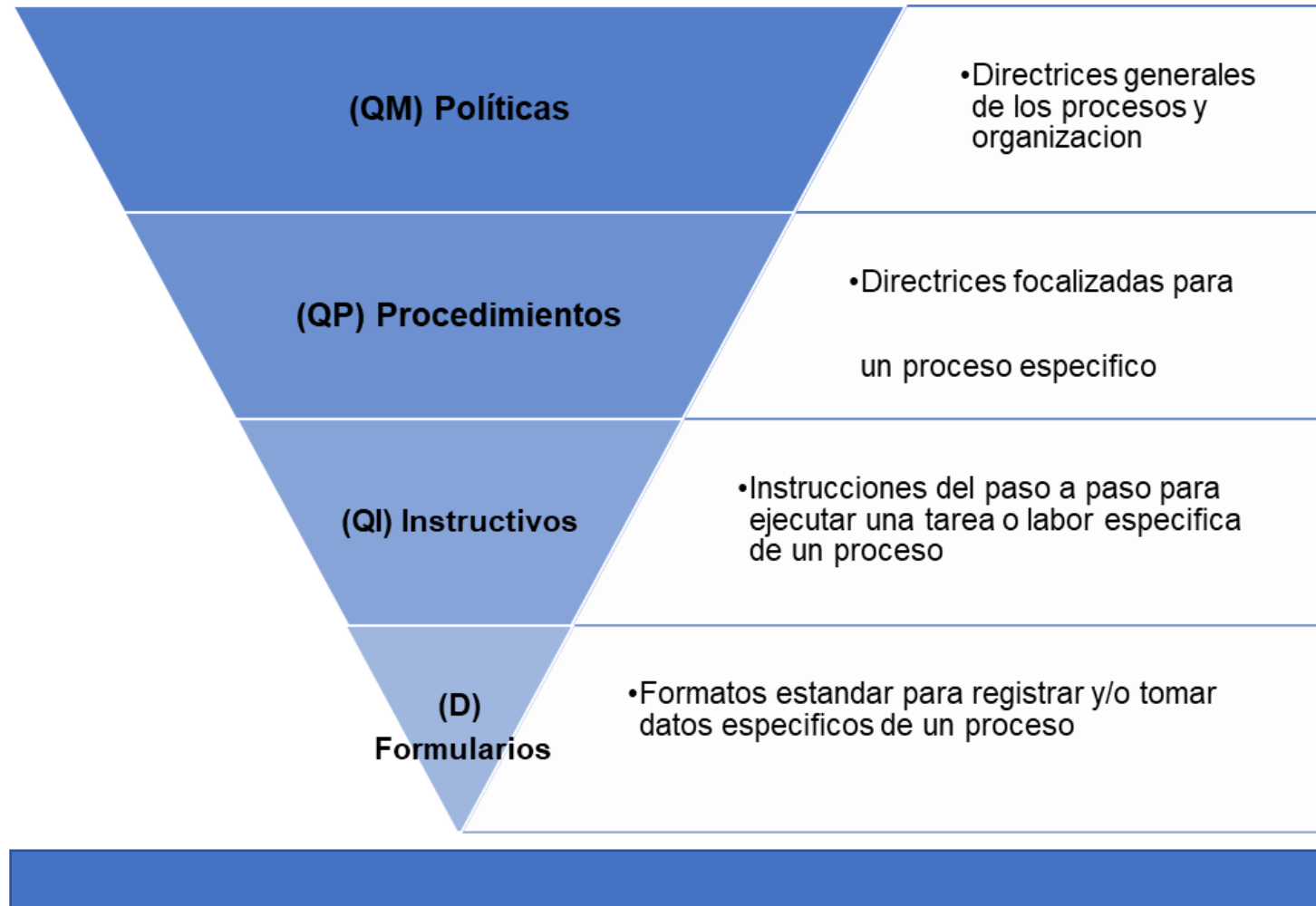





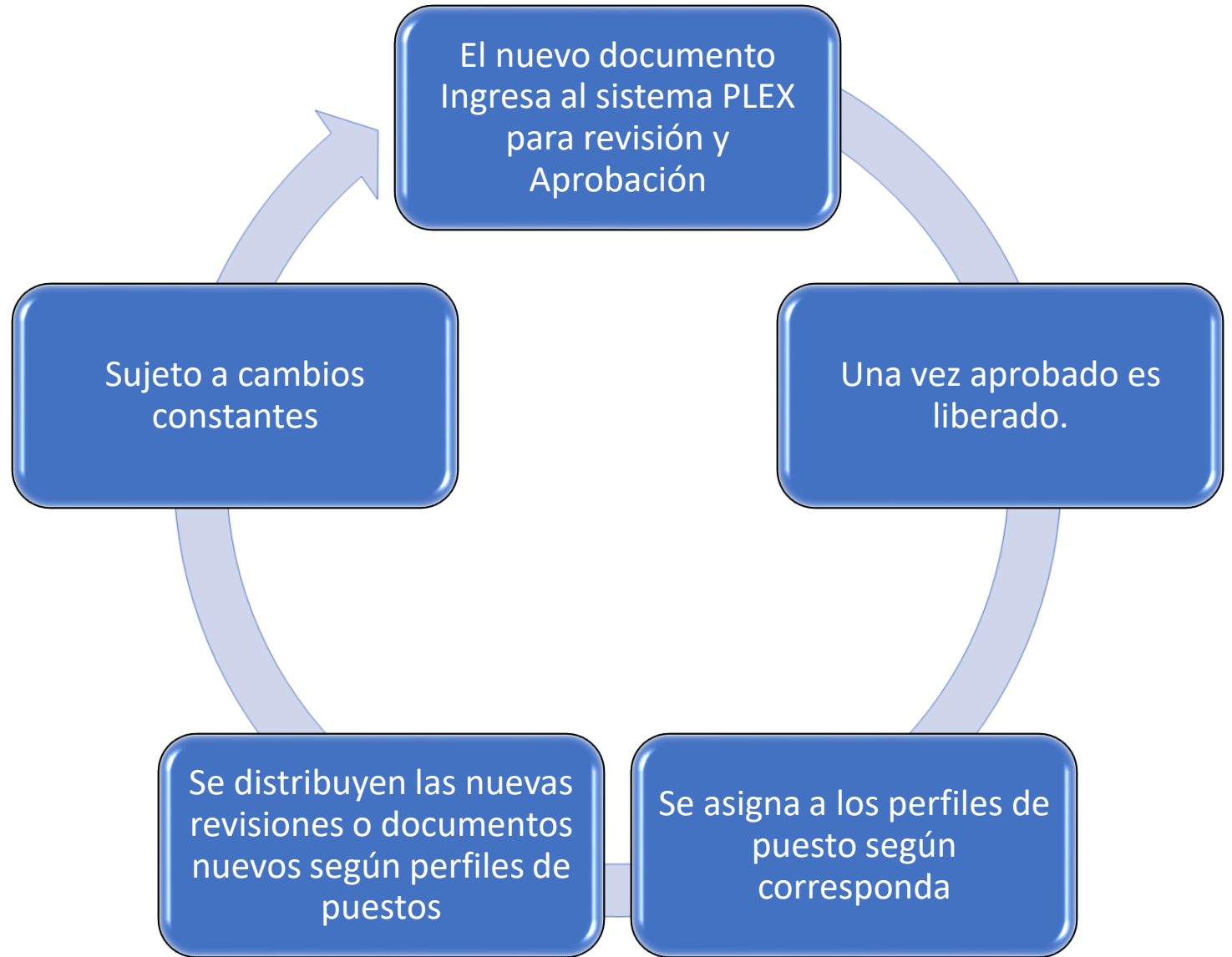

PLEX























Gestión de Procesos

CICLO DE UN DOCUMENTO



Training Records

Course:  **Course Type:** 
 Internal: External Both **Manufacturing Date:**  - 
Student:  **Instructor:** 
Part No:  **Operation:** 
Workcenter:  **Include Inactive:**
Part Specific: **Search**

Training Date	Course Code	Course Description	Internal	Instructor	Supplier	Student	Required	Cost	Note	
10/3/19	QI28	QI28-Instrucción de Exportacion	Yes			2	2	.00	rev 1 message manager	
10/3/19	QP24	QP24-Selección, Aprobación y Evaluación del desempeño de proveedores	Yes			2	2	.00	rev 3 message manager	
9/10/19	QP15	QP15-Control del producto no conforme	Yes			63	63	.00	REV 9 message manager	
7/29/19	QI16	QI-16 Elaboración y Aprobación de Requisiciones	Yes			20	20	.00	REV 4 message manager	
7/29/19	QP28	QP28 Gestión de Visitas	Yes			26	26	.00	REV 2 message manager	
7/29/19	QI01	QI01-Instrucción general de trabajo	Yes			12	12	.00	rev 7 message manager	
7/26/19	QP01	QP01-Control de documentos	Yes			1	1	.00	rev 6 message manager	
7/24/19	QP29	QP29 Perfil de Equipos de Trabajo para la Preparación y Respuesta ante Emergencias.docx	Yes			9	9	.00	rev 2 message manager	
7/16/19	QP27	QP27-Reporte e Investigación de Eventos EHS V1.	Yes			62	62	.00	rev 2 mesaage manager	
7/16/19	QI49	QI49-Envío y recepción de subcontratos en Plex	Yes			26	26	.00	rev 4 message manager	
7/16/19	QI24	QI24- Instrucción de Workcenter Log	Yes			1	1	.00	REV 5 message manager	
6/25/19	QI193	QI193 Almacenamiento y Despacho de Producto Terminado	Yes			1	1	.00	REV 1 Message Manager	
6/13/19	QP27	QP27-Reporte e Investigación de Eventos EHS V1.	Yes			27	27	.00	Rev 1 message manager	
6/13/19	QP27	QP27-Reporte e Investigación de Eventos EHS V1.	Yes			26	26	.00	rev 1 message manager	
6/7/19	QI91	QI91-Instructivo para subir entrenamientos y reentrenamientos a PLEX	Yes			1	1	.00	REV 1 Message Manager	
6/7/19	QI17	QI17-Instrucción Mantenimiento Preventivo	Yes			1	1	.00	REV 4 Message Manager	
6/7/19	QM14	QM14-Política EHS.	Yes	Montero, Adriana		80	80	.00	Rev. 01	
6/5/19	QP16	QP16-Acciones Correctivas y Preventivas	Yes			16	16	.00	rev 7 Message manager	
5/29/19	QP26	QP26-Programa de Innovación	Yes			36	36	.00	rev 3 message manager	
5/22/19	QP03	QP03-Entrenamiento	Yes			9	9	.00	REV 7 MESSAGE MANAGER	
4/12/19	QP22	QP22-Exportacion	Yes	Carvajal, Alexander		1	1	.00	rev2	
4/12/19	QI29	QI29-WI facturación y exportación	Yes	Carvajal, Alexander		1	1	.00	rev 1	

MEDICIÓN Y CONTROL



Medición de procesos



Estamos comprometidos a los mas altos niveles de Calidad, Servicio al cliente y mejora continua de nuestros procesos a través de la vivencia del Okay Way.



Medición de procesos



Medición de procesos

Report Card

INFO REPORTER	CATEGORY & GOAL	
		GOAL
	CUSTOMER SERVICE	
Felipe	Time to open new customer orders (Time to open Jobs <= 3 days)	≤ 3
María F.	% On-Time Delivery	99%
Luis S	Confirmed Customer Complaints	N/A
Luis S	Quantity of Complaint Responses (Action plan) > 14 Days	0
	SAFETY, HOUSEKEEPING & ORGANIZATION, TRAINING	
Natalia G	6's program in overall facility compliance base on 6's internal audits	≥ 90%
Mariana V.	Accidental Injuries per 100 Employees per year (Qty. of OSHA Recordable Accidental Injuries / (Total Hrs. Worked / 200,000))	0
Mariana V.	Number of finding during audits (Employees without training)	0
Mariana V.	Number Of Overdue Trainings (QPs & QIs)	0
	NEW BUSINESS	
Lesther Z	# of production quotes	≥ 110
Lesther Z	% of quotes awarded	N/A
Lesther Z	Visits of customer to Okay CR-Including plant tour	≥ 20
Lesther Z	# of visits by Okay CR to customers	≥ 175
Lesther Z	\$ value of potential of new production business awarded (\$MM)	> 1.00
Lesther Z	On-time Quote responses for Production (</= 2 weeks)	≥ 90.0%
	PREVENTIVE ACTION	
Gisela	# of machinery failures resulting in late deliveries	0
Luis S	Internal Problem Report Response times (Action Plan) > 14 days	0
Luis S	Reduce Ineffective P/A's to eliminate Customer Complaints (3 Year Analysis)	≤ 2
Luis S	Reduce Qty. Preventable Customer Complaints on New Products (<2yr Old)	≤ 2
	EFFICIENCY/CONTINUAL IMPROVEMENT	
Natalia G	Approved Innovation ideas	≥ 45
Roy	Hrs./Set-up*	≤ 4 Hrs.
Natalia	OEE Pasivation	≥ 60%
Gisela	OEE/Laser Tube Cutting/Cleaning	≥ 60%
Natalia	OEE/CNC Turning	≥ 60%
Roy	Meet or Exceed Efficiency Standards in CNC Turning	≥ 100%
Roy	Meet of Exceed Efficiency Standards in Laser Tube Cutting/Cleaning	≥ 100%
Alexander C	Premium Freight (Inbound)	≤ \$12000
Alexander C	Premium Freight (Outbound)	≤ \$3000
Susan	Percent of Accounts Receivable \$\$ > 90 Days	≤ 1.0%
	QUALITY	
Jose M	Internal Scrap Rate (Pcs Scrapped/Pcs Produced)	≤ 2.0 %
Luis D.	Scrap \$\$ (Includes Overheads)	N/A

Control y Seguimiento

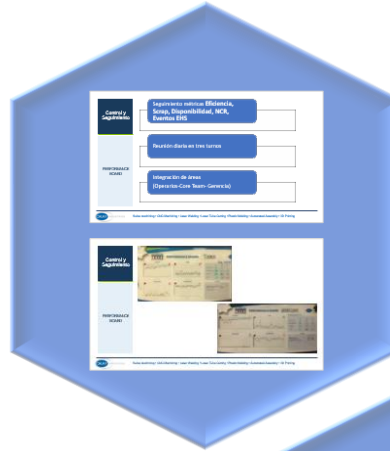

Cadena de VALOR

Procesos de APOYO



Sistema Plex

Control y Seguimiento

Seguimiento métricas **Eficiencia, Scrap, Disponibilidad, NCR, Eventos EHS**

Reunión diaria en tres turnos

Integración de áreas
(Operarios-Core Team- Gerencia)

PERFORMANCE BOARD

Control y Seguimiento

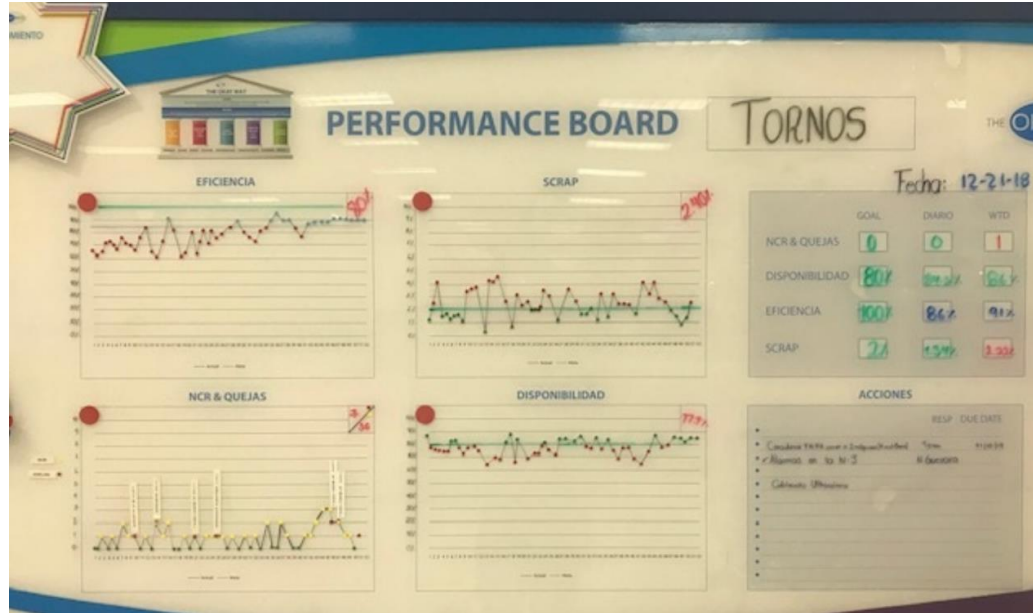

PERFORMANCE BOARD

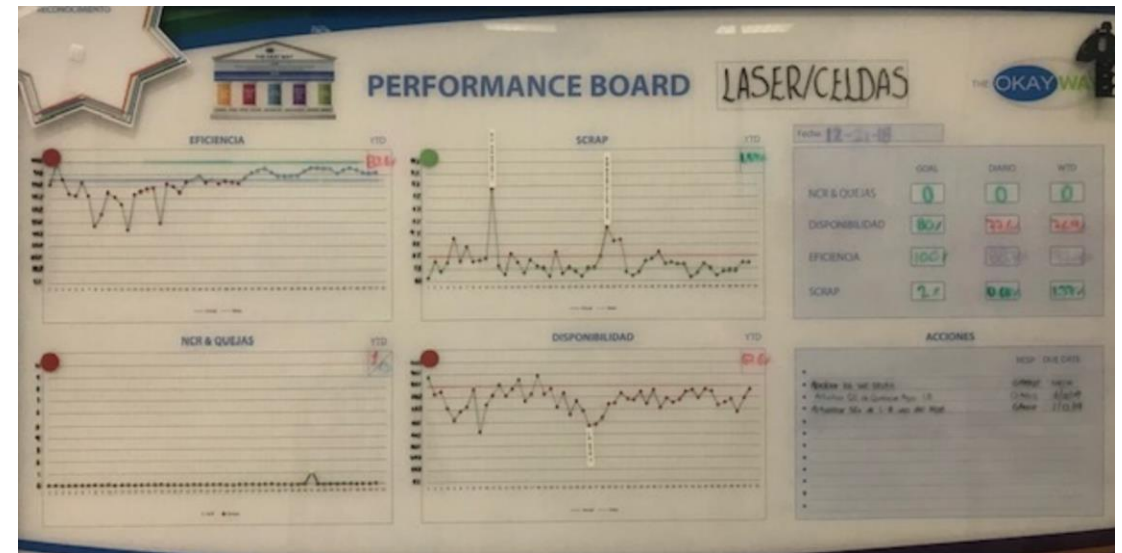

Control y Seguimiento

Procesos de Calidad

Eficiencia

Rechazos SetUp

Tiempo Aprobación SetUp



Procesos de Cadena Abastecimiento

Compras, Logística, Planeación, Bodega

Impacto de estas áreas en Performance Board

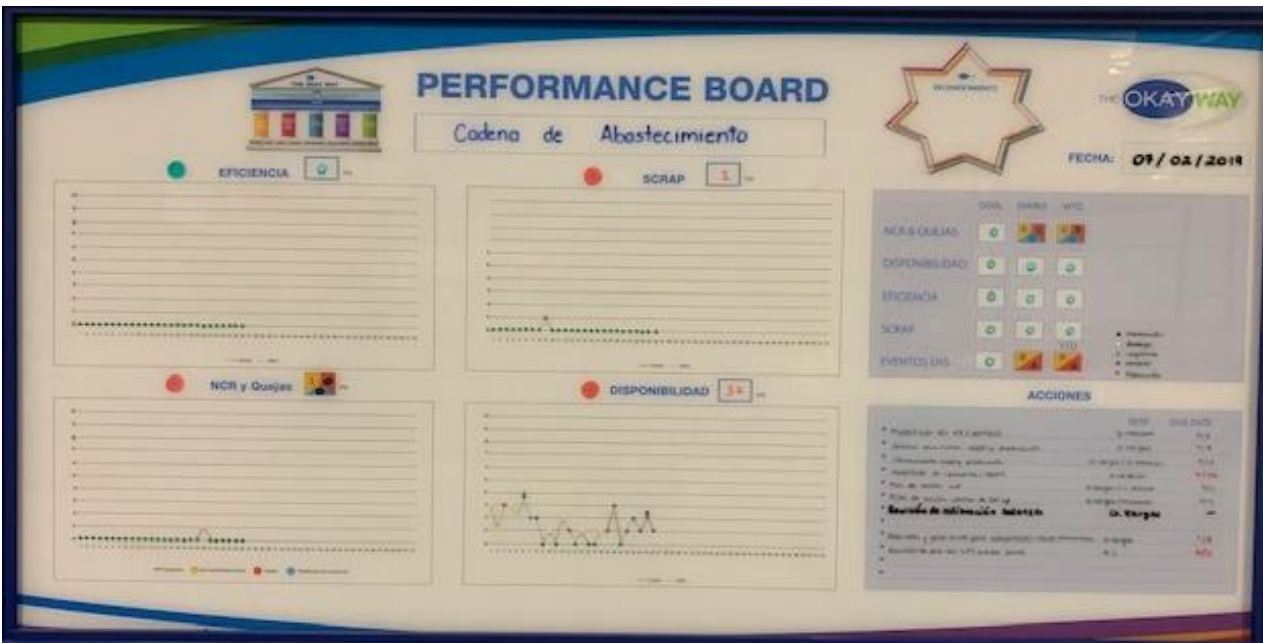

Control y Seguimiento



**Control y
Seguimiento**

PLEX[®]

MEJORA DE PROCESOS



Oportunidad de mejora

La organización determina y selecciona las oportunidades de mejora por medio de herramientas como pFMEA, PCVAF, NCR.

Programas como el BIG8, Log20 son promotores de la proactividad para identificar oportunidades de mejora

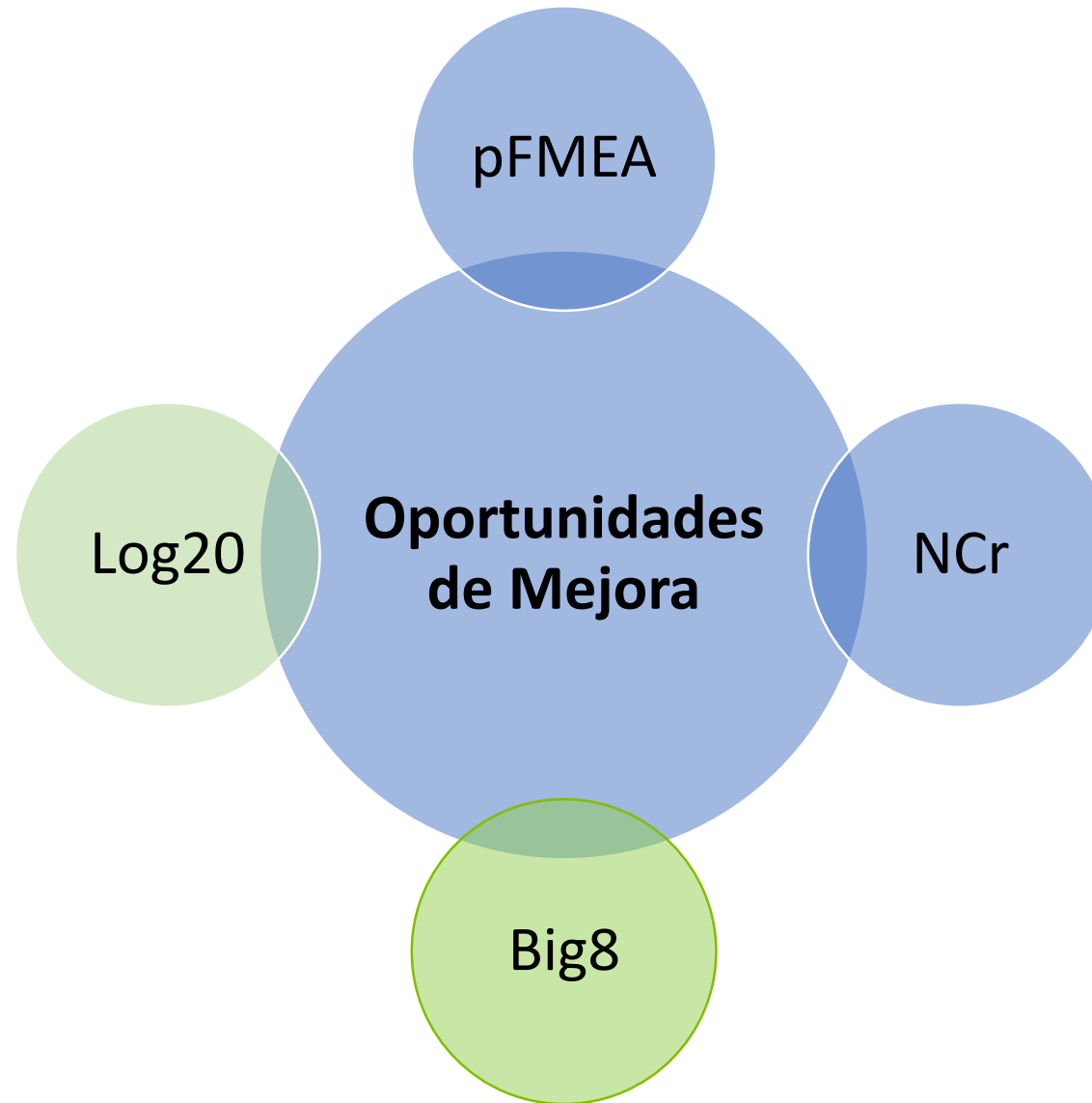

BIG-8

LA MEJORA EN LA
EFICIENCIA FUE
DE UN 12%

Objetivo: es mejorar la eficiencia de 8 números de parte

Se seleccionan los 8 números de parte que representan el 80% de las ventas

Se determinan los procesos y se establecen los valores actuales de eficiencia

Los dueños de estas mejoras son los Ingenieros de Calidad, Producción e Ingeniería (Core Team)

Reuniones de seguimiento cada dos semanas donde se grafican los resultados de las eficiencias

Se generan acciones que impacten los resultados

LOG-20

LOG-20

Muchos PN / 20% ventas

BIG-8

8PN / 80% ventas

LOG-20

18 PN mejoraron
eficiencia

6 PN mejoraron
Scrap

Objetivo: es mejorar la eficiencia, scrap de cualquier número de parte diferente al Big-8

Reuniones cada dos semanas donde se proponen nuevas ideas y se da seguimiento a las acciones abiertas

Los dueños presentan ideas de mejora en las reuniones y si son aceptadas se procede a desarrollarla

Se maneja un archivo de Excel donde se lleva el seguimiento de cada mejora

Al haber sido desarrolla todas las acciones se presentan las evidencias de la mejora y se cierran

Mejora Continua



**Mejora
Continua**

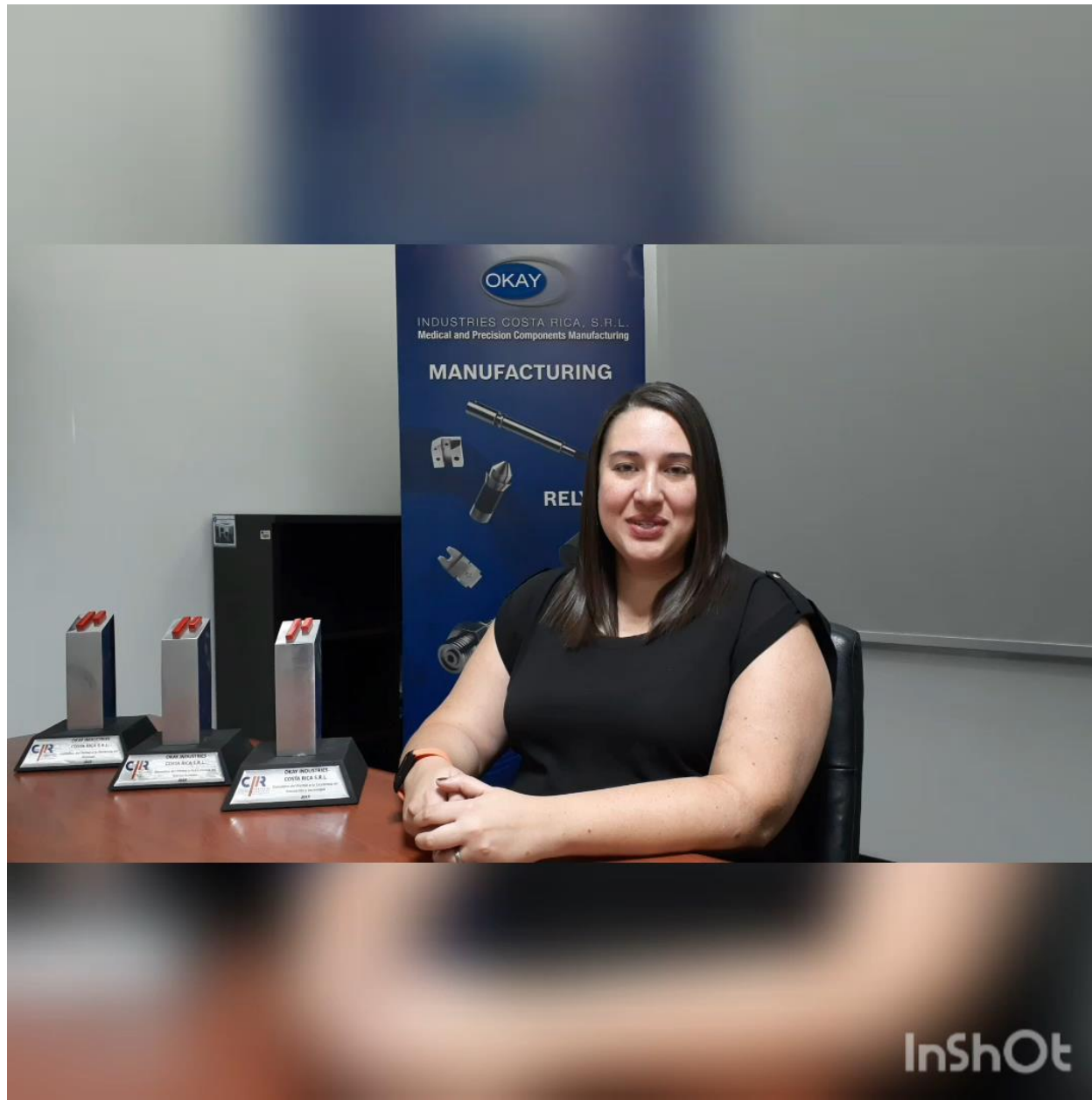

Mejora Continua

Programa 6S

Programa de las 6S son principios de bienestar personal y organizacional expresados con cinco palabras japonesas que comienzan por S mas la S de Seguridad

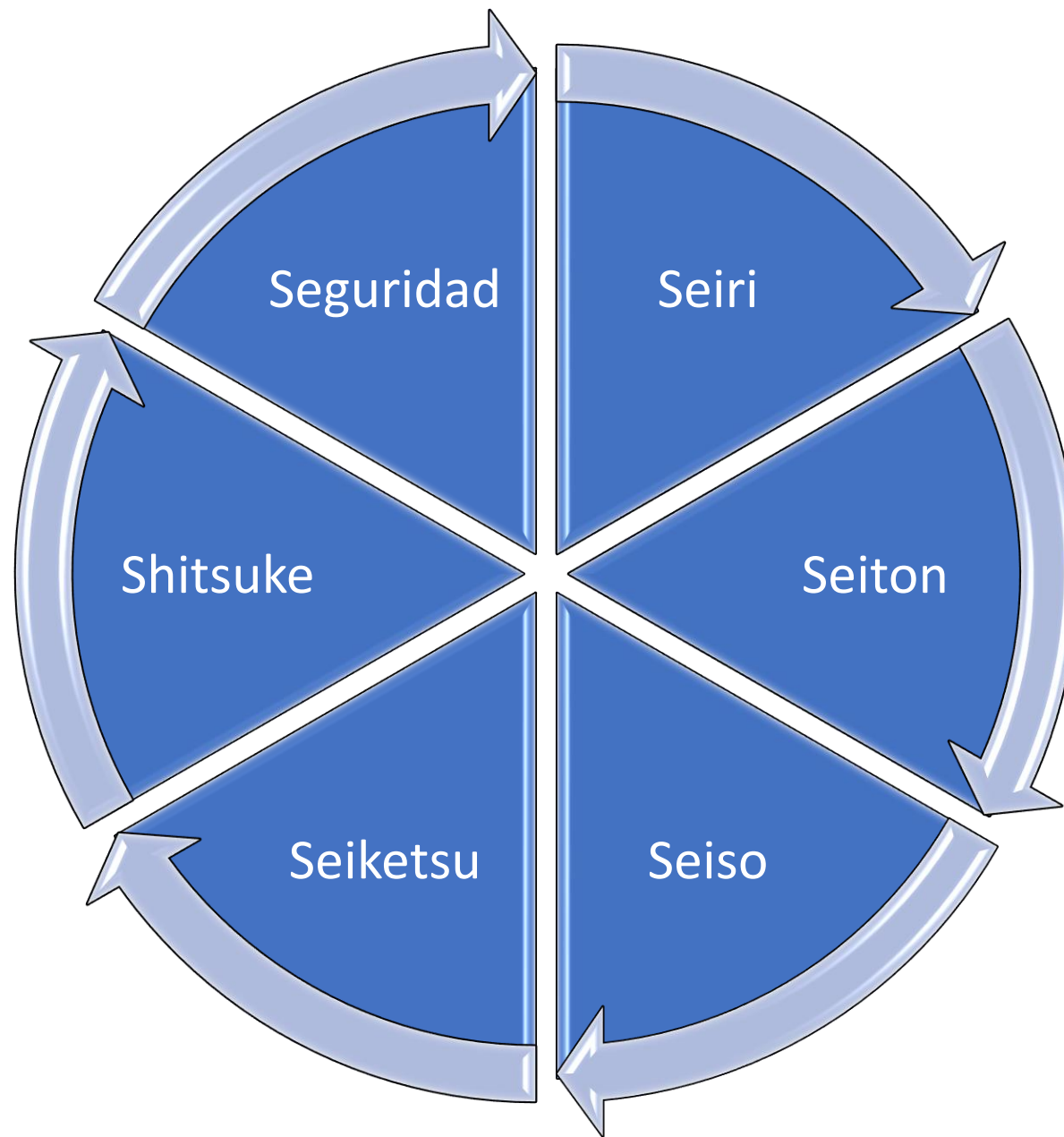

Denominación	
Español	Japonés
Seleccionar	Seiri (整理)
Ordenar	Seiton (整頓)
Limpiar	Seisō (清掃)
Estandarizar	Seiketsu (清潔)
Sostener	Shitsuke (躰)

Mejora Continua

Organización

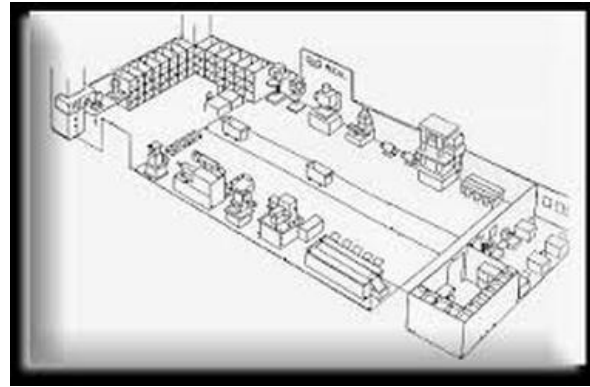

Se secciona la planta por áreas

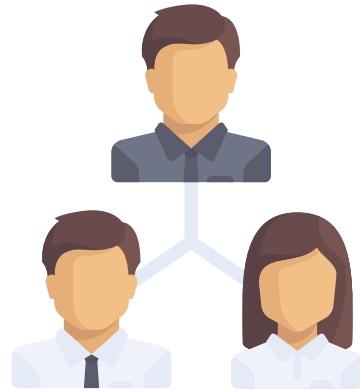

Se distribuye a TODO el personal en grupos de trabajo y se les asigna y hacen responsables de un área determinada



Cada grupo cuenta con un líder de equipo que es quien articula todo lo relacionado al programa con su equipo

Mejora Continua



Se calendarizan auditorias mensuales que son ejecutadas por los integrantes de cada grupo.

Organización

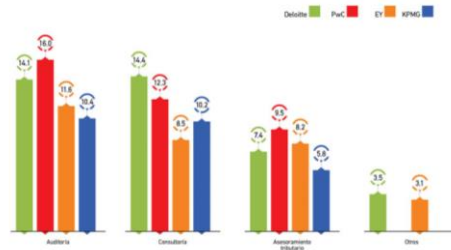

Los resultados son compartidos en las reuniones de comunicación mensuales y generan acciones que alimentan el proceso de mejora



**Mejora
Continua**

**MEJORAS
PARA 2020**





Innovación y Tecnología



Innovación

- Crecimiento Vertical

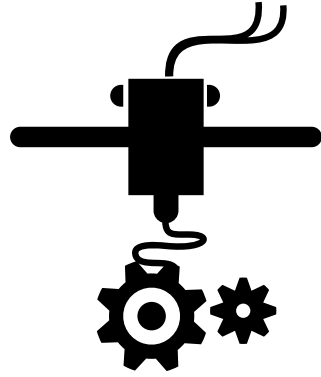

Impresión 3D.

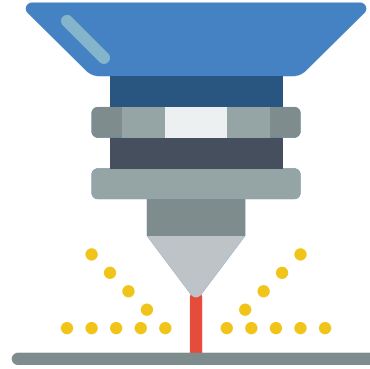

Tecnología Laser.

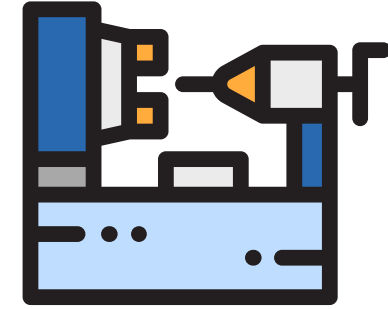

Mecanizado CNC.

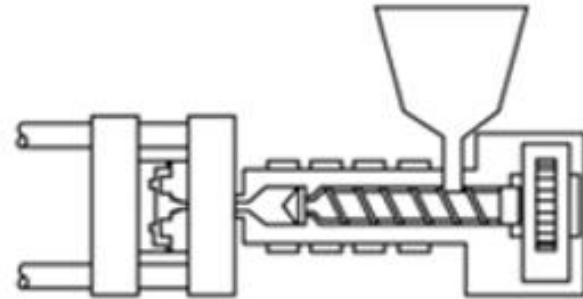

Inyección de plástico.

Impresión 3D

- Premio de Innovación y Tecnología en el Marco del Premio de la Excelencia de la Cámara de Industrias de Costa Rica 2018.
- Inclusión de la tecnología de impresión 3D para prototipado.

nexTECH
LABS

- Expansión de implementaciones internas para mejoras de procesos.
- Equipo capaz de reforzar resina con Fibra de Vidrio, Fibra de Carbono, Kevlar y HSHT Fibra de Vidrio

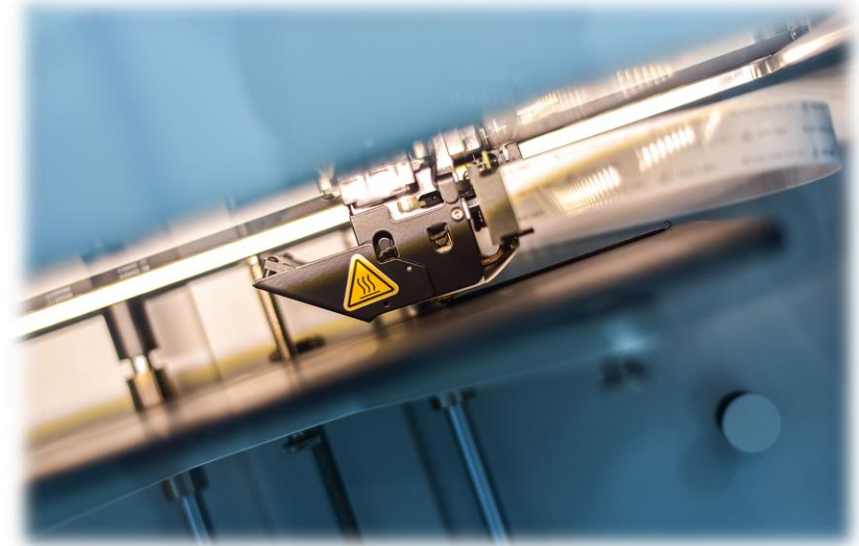
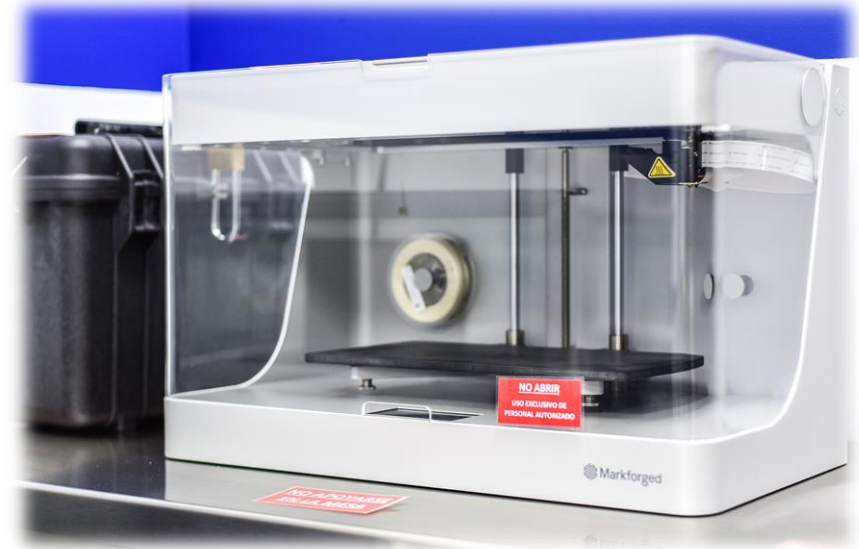

Impresión 3D

- Inclusión de la tecnología de impresión 3D para prototipado.

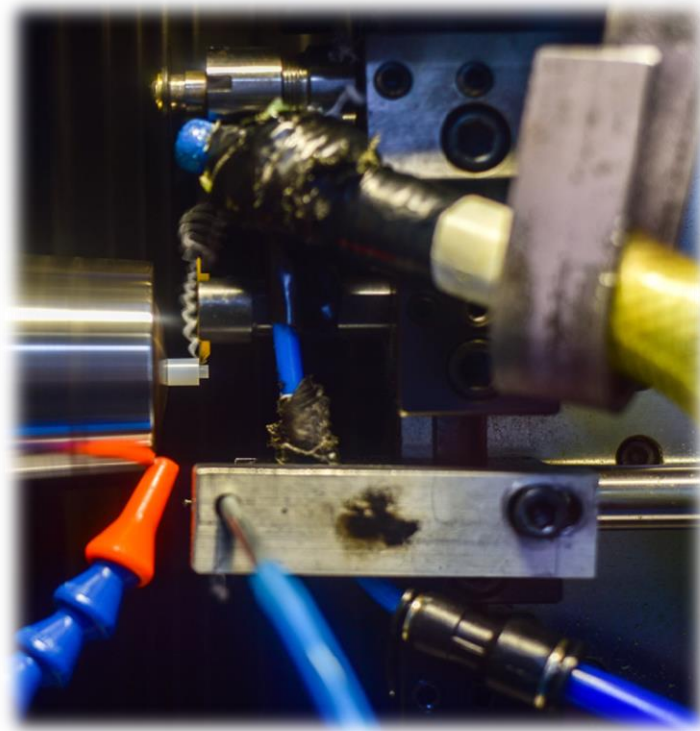

- Expansión de implementaciones internas para mejoras de procesos.
- Equipo capaz de reforzar resina con Fibra de Vidrio, Fibra de Carbono, Kevlar y HSHT Fibra de Vidrio

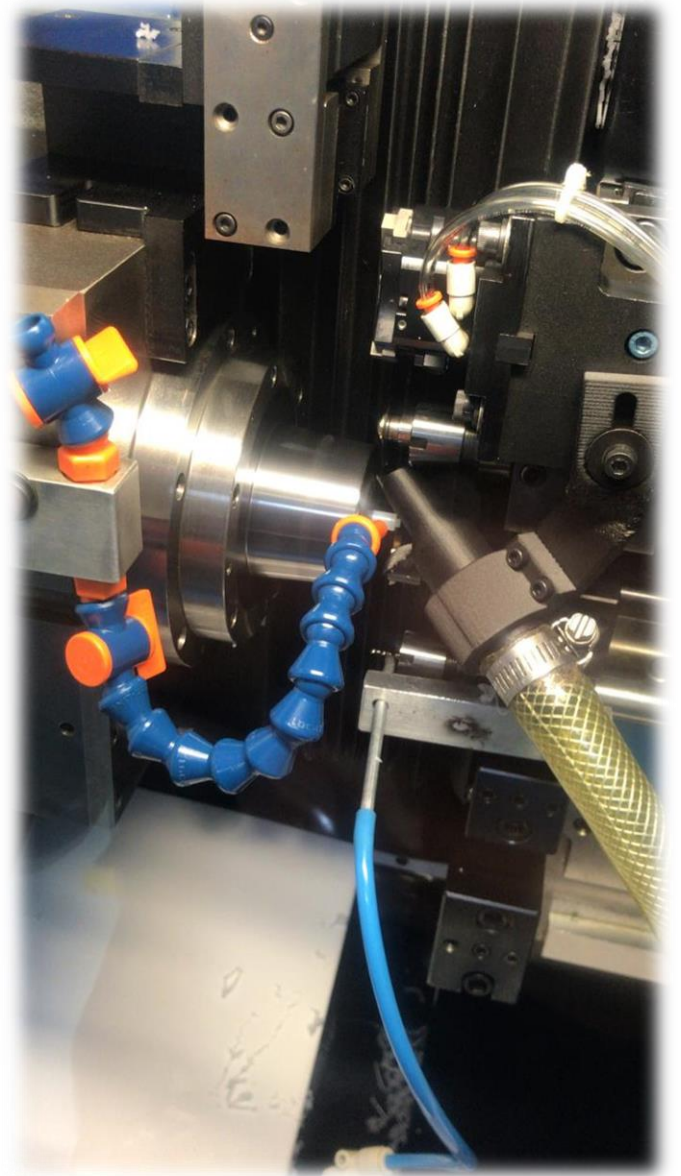

Impresión 3D

- Inclusión de la tecnología de impresión 3D para prototipado.
- Rápido tiempo de respuesta a nuevas soluciones.

• Corona

Part Details

Dimensions

77.7mm x 77.5mm x 30.2mm

Print Time

12h 43m

Material Cost

51.12 USD

Final Part Mass

46.26g

Plastic Volume

28.85 cm³

Fiber Volume

15.52 cm³

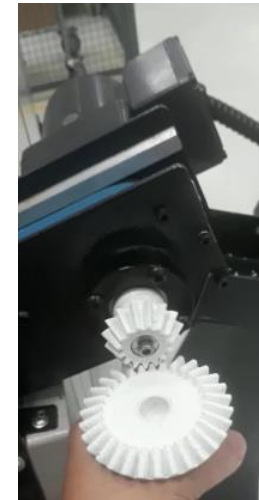
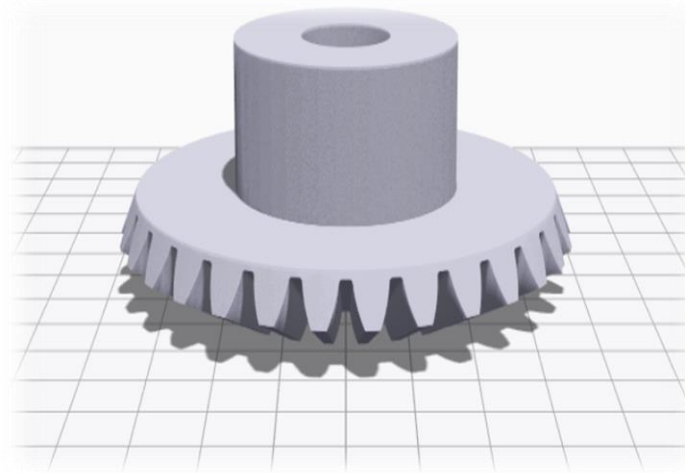

• Piñón:

Part Details

Dimensions

43.5mm x 43.3mm x 30.8mm

Print Time

3h 32m

Material Cost

2.32 USD

Final Part Mass

12.71g

Plastic Volume

11.61 cm³

Fiber Volume

0.12 cm³

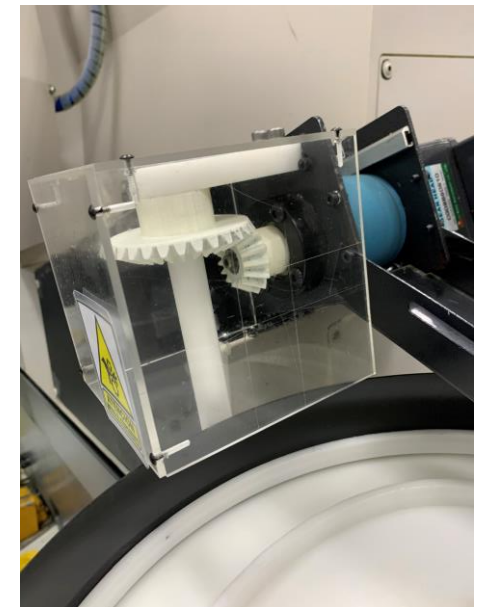
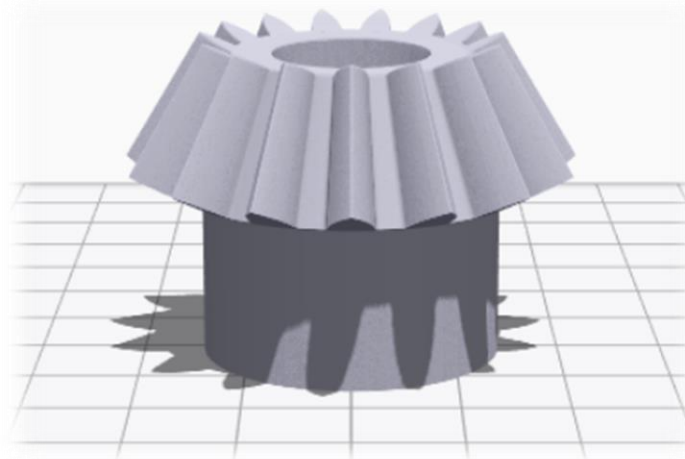

Tecnología Laser

- Tecnología para cortes limpios en superficies cilíndricas.
- Mínimo esfuerzo en la remoción de material.
- Se pueden realizar cortes desde el diámetro de una aguja hipodérmica 0.018" hasta 1" [25.4mm]
- Materiales como Nitinol, Titanio, Acero Inoxidable, entre otros pueden ser procesados en esta tecnología.



- Okay Way Pilar #4 Innovación Enfocada en el Cliente
- Aplicación de formado y reducción de diámetros.



Articulaciones
Corte Laser



Cortes finos y
agujeros



Cortes en espiral



Puntas finas



Formado Tubo

El legado de Okay y la experiencia en el campo de troqueles y herramientas y formado de material, combinado con la tecnología de punta hacen que haya una innovación de manufactura para los diseños mas complejos.

- Doblez
- Reducción
- Aperturas
- Cierres de tubo



Mecanizado CNC

- Okay Way Pillar #4 Innovación Enfocada en el Cliente
- Dispositivos implantables para control de propagación de cáncer en glándulas mamarias.
- Manufactura de Titanio con diámetros de 0.055" [1.39mm] y largo de 0.080" [2.03mm]



- Ideal para fabricación de micro y nano implantes de dispositivos médicos, electrónicos y micro mecánicos.
- Primera maquina en Latinoamérica.



Figura 1: Representación gráfica pieza metal y lapiz.
<https://www.tomos.com/en/content/swissnano>

COVID-19

- Cambios en revisión de métricas diarias.

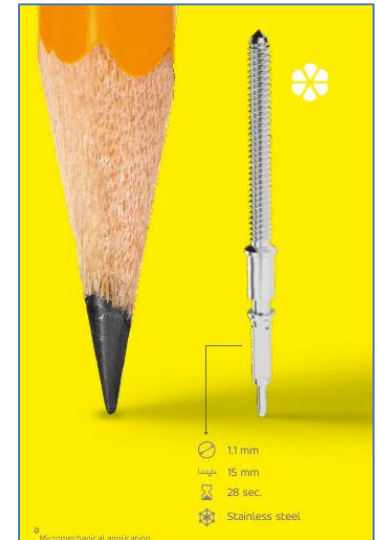
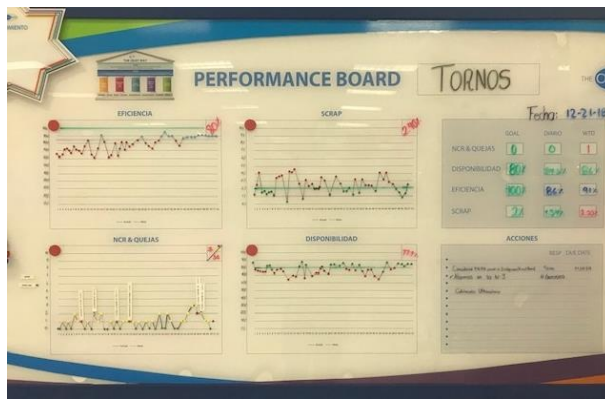

- Digitalización de métricas
- Cambio de pizarras a pantallas con la información de las áreas mostrándose

CNC Daily OEE



CNC Daily Availability Report



Laser Daily OEE

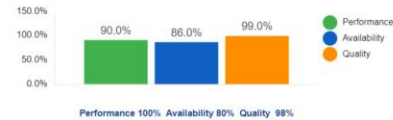

Laser Daily Availability Report



CNC Daily Scrap Report

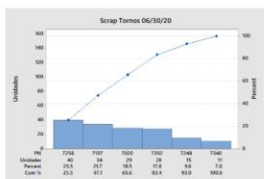

CNC Daily Containments

PIN	Champion	Brief Description	Status	Date	Area
7340	Josue Gabriel Rodriguez	Fallo en el item #4	Closed	06/30/20	CNC
7340	Josue Gabriel Rodriguez	fallo en el item #4	Open	06/30/20	CNC

Laser Daily Scrap Report

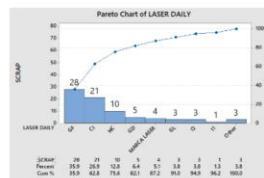

Laser Daily Containments

PIN	Area	Champion	Brief Description	Status	Date
7356	Cell#2	Mónica Huertas	fallo del item #19.1	Closed	06/30/20
7332	LB	Josue Gabriel Rodri	Unidades con corte irregular	Open	06/30/20

Laser Core Team Actions

Action	Due date	Status	Responsible Person(s)	Action Type
Asegurarse de que el personal de producción utilice el Mijct en L-B y L-F	06/30/20	Open	Moises Navarrete	Availability
Verificar notificaciones de contención del domingo por ball gage 1692 1693	07/02/20	Open	Moises Navarrete	Quality
Verificar el standar para reportar el scrap	07/02/20	Open	Monica Huertas	Quality
Prototipo para la inspeccion 7332 en L-B/L-F	07/03/20	Open	Gisela Arauz	Quality
Cotización de empaques de la L-B para determinar la razón por la cual se ensaca el eje x.	07/03/20	Open	Arturo Araya	Availability
Validación del 7354	07/06/20	Open	Gisela Arauz	Quality
Montar el clamp para el 7357 en el proximo set up	07/06/20	Open	Gisela Arauz	Quality
Crear Qi para el uso adecuado del MICRO VU	07/07/20	Open	Daisy Lopez	Availability

CNC Setup Report

PIN	Tecnico Set Up	Date Set Up	Status	Set Up Performance
-----	----------------	-------------	--------	--------------------

Clean Daily OEE



Clean Daily Availability Report

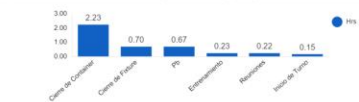

Clean Daily Scrap Report +2%

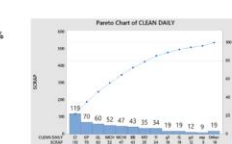

Clean Daily Containments

PIN	Champion	Brief Description	Status	Date	Area
-----	----------	-------------------	--------	------	------

Clean Core Team Actions

Action	Due date	Status	Responsible Person(s)	Action Type
Ingresar en el QI 77 las muestras de marcas	06/30/20	Open	Ana Solís	Quality
Pruebas de pasado Burn tip	06/30/20	Open	Moises Navarrete	Quality
Revisar el programa de las áreas de Burn tip clean, específicamente el inspeccionar.	06/30/20	Open	Adriana Monera	ENG
Verificar a demás la altura para desarmadores.	06/30/20	Open	Adriana Monera	ENG
Hacer la prueba en las estaciones de inspeccion de shakespeare para que puedan conocer el flujo al resto.	07/03/20	Open	Moises Navarrete	Performance
Difundir para luj	07/06/20	Open	Adriana Montero	ENG
Definir el método para limpiar los codigos 7337 de MRB	07/06/20	Open	Gisela Arauz	Quality
Mover producto de MRB 7355,7356	07/11/20	Open	Moises Navarrete	Quality
Llegada de instrumentos para shakespeare 4 clean 11mm	06/07/20	Open	Ana Solís	Availability

6to Congreso Innovación

- Asistencia al congreso de Innovación de la cámara de industrias.
- Modificación al programa de 5S e Innovación. (2020)

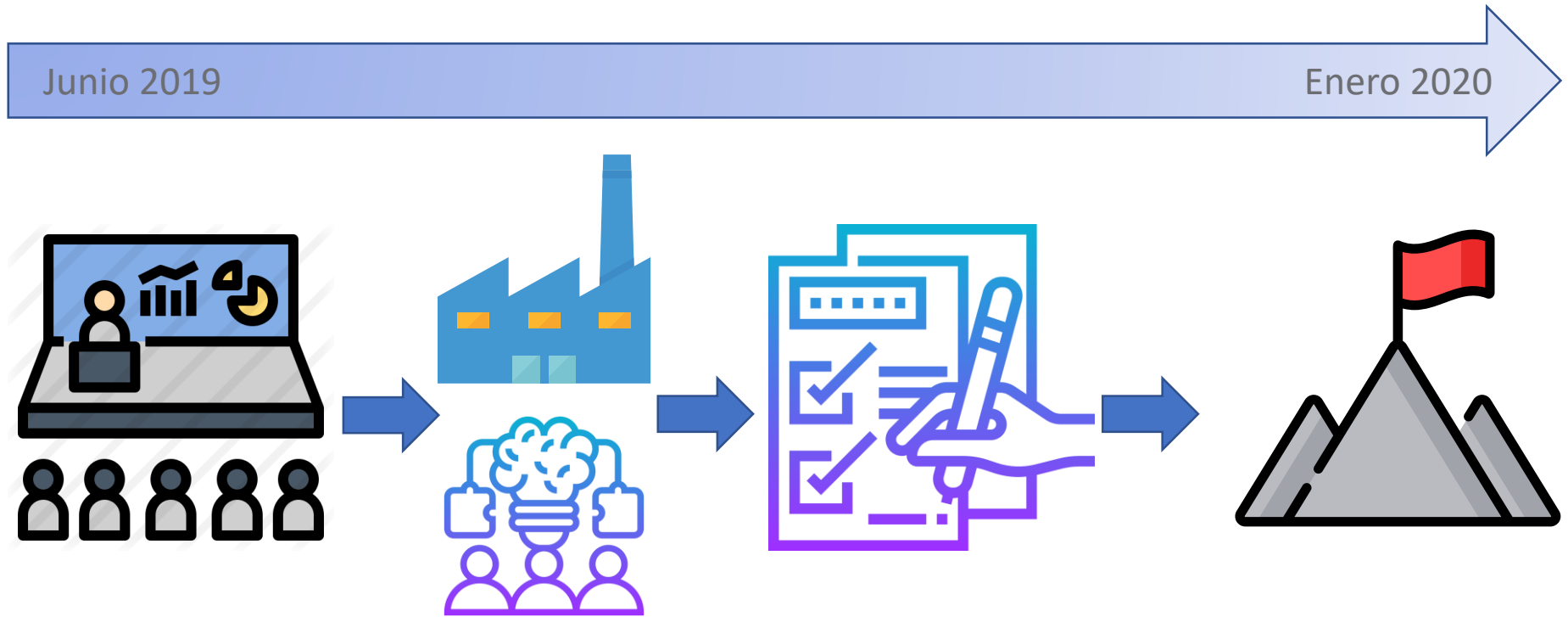

Programa Innovación

- Meta 45 ideas

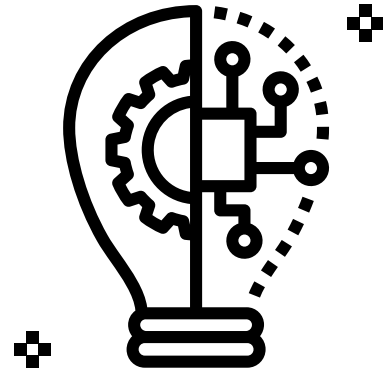

Idea #1

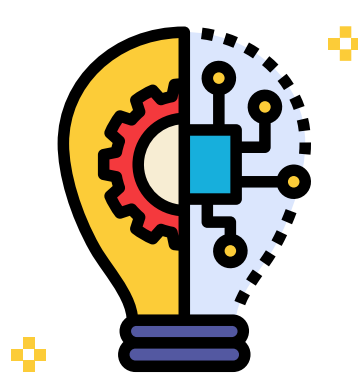

Idea #2



Idea #3



PREMIACIÓN

Premiación igualitaria por participación.
Premiación por cantidad de ideas implementadas.
Premiación a las ideas con mejores resultados.

Vigilancia Tecnológica

- Evento IMTS
Se realiza cada dos años.



← Mejoras distribución refrigerante →



Mecanizado LFV



IoT

IoT

- Herramienta de medición de disponibilidad en tiempo real.
- Control de disponibilidad por medio de consumo energético o señales I/O.
- 4 niveles de análisis
 - En vivo.
 - Últimos turnos.
 - Reporte Histórico.
 - Paros de maquina.



HUNT-R

Figura 2: Presentación interfase Hunt-R <https://www.huntr-tech.com/>

Manejo del Conocimiento

- Capacitaciones y cursos recibidos por personal técnico y de Ingeniería.
- **SolidWorks 2020**
- **Seminario SGS**
- **Capacitación en sitio SGS.**
- Capacitación IoT suplidor Elvatron
- Mastercam 2020

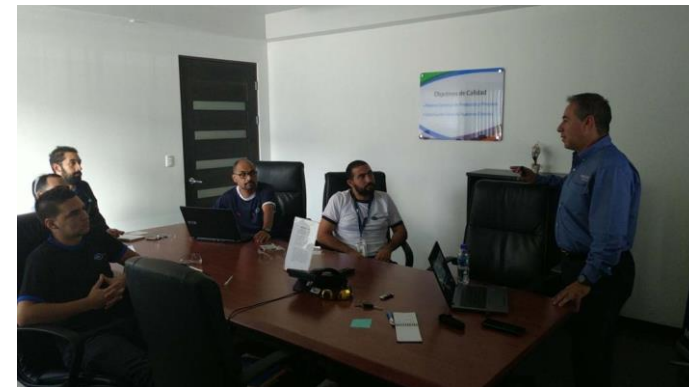

Manejo del Conocimiento

- Capacitaciones y cursos recibidos por personal técnico y de Ingeniería.
- SolidWorks 2020
- Seminario SGS
- Capacitación en sitio SGS.
- Capacitación IoT suplidor Elvatron
- Mastercam 2020





Talento Humano

OKAY WAY



**TALENTO
HUMANO**

COMPROMISO Y DESEMPEÑO

Compromiso



PERMA



P E R M A



Swiss machining • CNC Machining • Laser Welding • Laser Tube Cutting • Plastic Molding • Automated Assembly • 3D Printing

YO SOY LÍDER

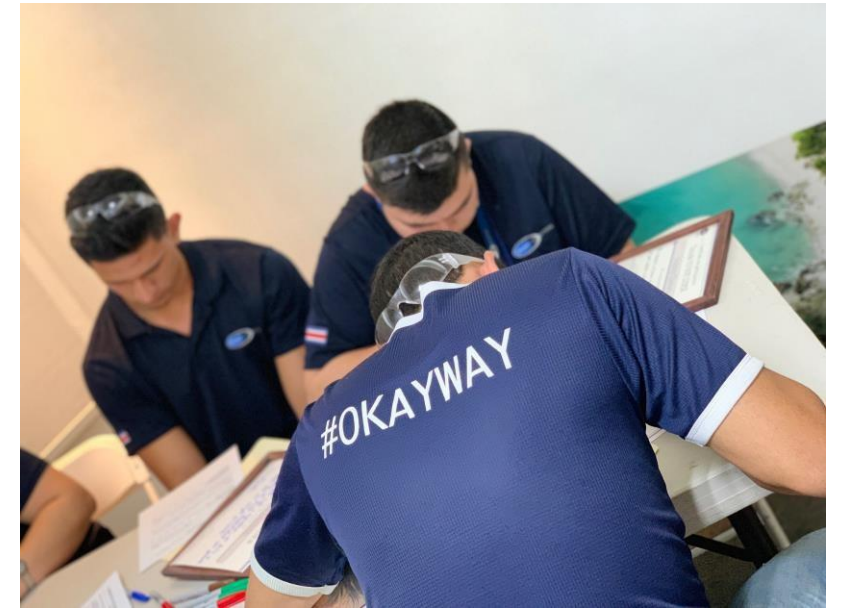

TEAM BUILDING



REUNIÓN DE COMUNICACIÓN

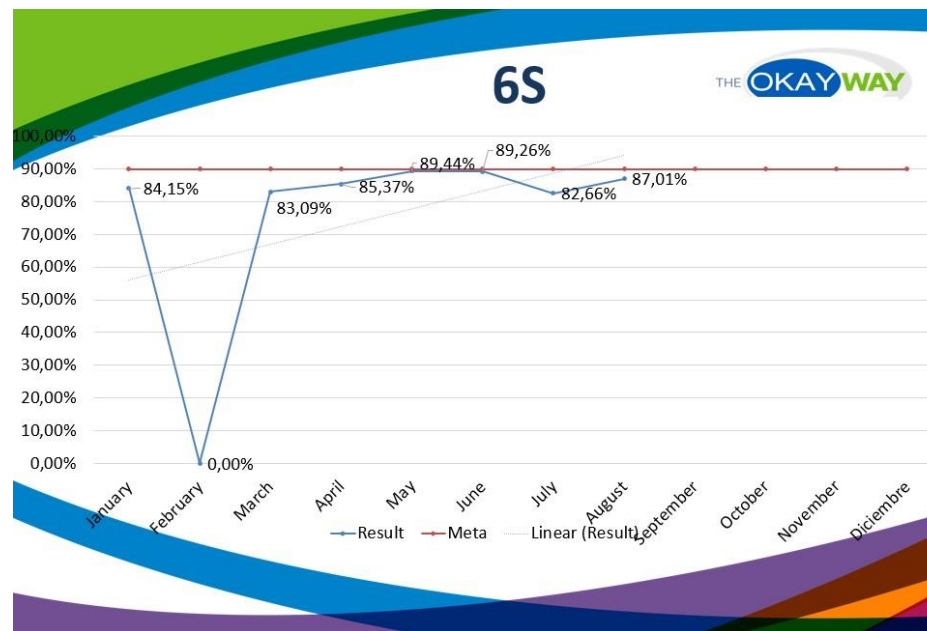
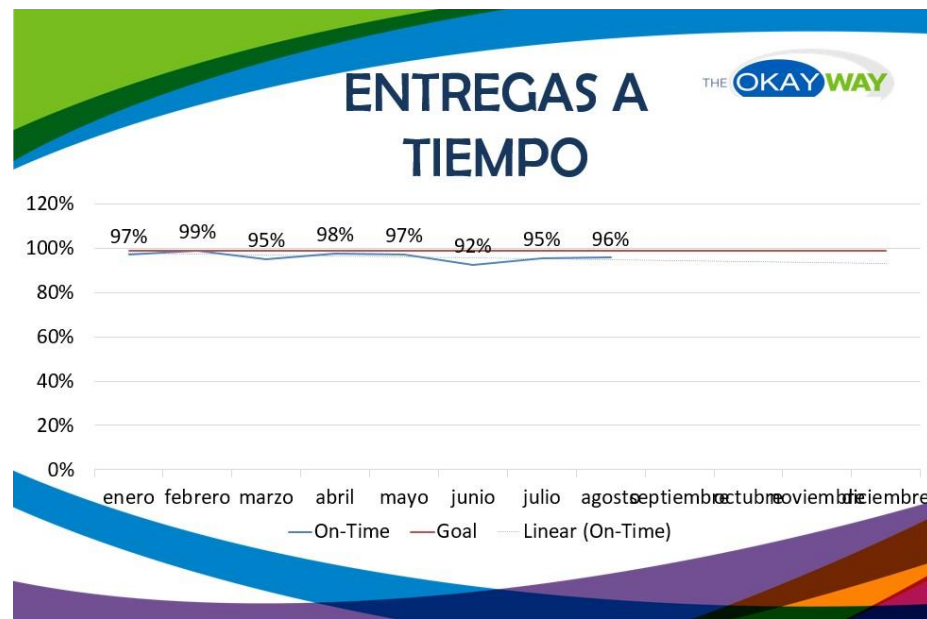

**TALENTO
HUMANO**

COMPROMISO Y DESEMPEÑO

Manejo del Desempeño



REPORT CARD

Objetivo	Metricas
Desarrollar talento humano	Entrenamientos a tiempo
Colaborar con un enfoque en el cliente interno y externo	Apertura de Job
	Accidentes laborales
Ser socios de nuestros clientes	Acciones Preventivas
	Acciones preventivas nuevos productos
	On time delivery
	Quejas de clientes
	Plan de accion quejas
	Visitas de clientes
	Visitas a clientes
	On-time cotizaciones
	Fallos de maquina que impacten entregas
Innovar enfocados en el cliente	Ideas aprobadas
Alcanzar la excelencia operacional	Envios Rojos
	6s
	Scrap
	# cot produccion
	\$ en productos nuevos
	Rework cost
	Rework %
	Horas por set-up
	OEE
Eficiencia	

PERFORMANCE REVIEW



Evaluación de Desempeño

Nombre del Colaborador:			
Departamento:		Nombre del puesto:	
Periodo de revisión:	x	Mitad de Año	Final de Año

Escala de puntuación: 1=No cumple, 2=cumple con algunas de las expectativas, 3=cumple con las expectativas, 4=excede algunas expectativas, 5=excede las expectativas (No aplican espacios en BLANCO)

Puntaje Total	Puntaje Way Valores	Puntaje Okay Report Card	
	300,0	245,0	

VALORES OKAY WAY	PUNTAJE	Weighting
Seguridad y Limpieza	Puntaje: 3	15
Aplica las normas de seguridad y/o requerimientos propios del área (Hairnet-Cubre bocas...) Seguridad para nuestros colaboradores, para los clientes y el cliente de nuestros clientes.		
Comentarios:		Específico:
Excelente, busca que los demás también lo cumpla y ha hecho hincapié con los Body Trainer para que den el ejemplo y lo aborden en las certificaciones al personal.		
Calidad	Puntaje: 3	30
Disciplinado, sigue los procedimientos e instructivos, tiene atención a los detalles tomando en cuenta el enfoque en los clientes. Ofrece resultados de calidad de manera eficiente.		
¡La calidad comienza por usted! Nuestras partes salvan vidas, es la base de la reputación de Okay, seguir los procedimientos sin atajos.		
Comentarios:		Específico:
Seguimiento de procedimientos no hay duda y vela para que los demás lo cumplan.		Hay detalles que se escapan, en cuanto a correcciones, redacción.
Responsabilidad	Puntaje: 3	25
Cumple los deberes y compromisos, modela el alto rendimiento, acepta las oportunidades de mejora y aprende de los errores.		
Comentarios:		Específico:
Toma en cuenta lo que vemos en el One on One		
Colaboración / Trabajo en equipo / Respeto	Puntaje: 3	30
Jugador que brinda apoyo dentro del equipo, vive el OKAY Pilar # 2. Escucha y anima a otros a sobresalir, se desempeña éticamente, trata a todos con respeto, coopera con otros y promueve la resolución de problemas en equipo.		
Comentarios:		Específico:
Sin duda vive no solo en Pilar #2, sino el OKAY WAY en general. La escucha y los consejos positivos han estado presentes.		Prestar atención a la hora de promover la resolución de problemas en equipo. ESCUCHA PILAR #2-DISERNIMIENTO-COLABORACIÓN (Producción)
El respeto hacia los demás es evidente		
COMPORTEMIENTOS OKAY WAY REPORT CARD:	PUNTAJE	
Asistencia	Puntaje: 3	20
Asiste regularmente al trabajo, a tiempo y toma el tiempo asignado para la alimentación. Aviso anticipadamente al supervisor con respecto a la ausencia y/o tardía.		
Comentarios:		Específico:
Muy bien		
Productividad / Eficiencia	Puntaje: 3	25
Completa los trabajos a tiempo, dentro del presupuesto y cumpliendo los objetivos, muestra flexibilidad y versatilidad en un entorno dinámico, a tiempo y minimiza el desecho y el tiempo de inactividad		
Comentarios:		Específico:
Visible el crecimiento en el puesto, y los resultados de la posición.		Nos corresponde mantener, fortalecer y seguir mejorando.
Sociedad con el Cliente (Interno-Externo)	Puntaje: 2	30
Atención a los detalles y la calidad, responde a las necesidades de los clientes (internas y externas) para fomentar la lealtad de los mismos. Solicita, crea y expande activamente las relaciones con compañeros de trabajo, proveedores y clientes.		
Comentarios:		Específico:
Involucramiento es balanceado? / Insatisfacción evidente con algunas personas (personal o profesional) / Persepcción y creencias en aspectos que no merecen tanta atención.		Solo recordar que los chismes, comentarios malintencionados, comentarios de procesos o de personas puedes destruir más de lo que imaginamos. En RRHH es.

ENTRENAMIENTO Y DESARROLLO	Plan de acción
Item #1	
Item #2	
Item #3	
Item #4	
Item #5	
Item #6	

METAS	Breve descripción	Comentarios
Proyecto #1		
Proyecto #2		
Proyecto #3		
Proyecto #4		

Salario anterior:	Nuevo Salario:
-------------------	----------------

Comentarios del Colaborador:

Firma del Colaborador _____ Fecha _____

Firma del Supervisor y/o Jefe Inmediato _____ Fecha _____

Nombre del empleado _____

Periodo de Revisión: x Mitad de Año Year-end Final del Año



EVALUACIONES DE CLIMA

Mentimeter

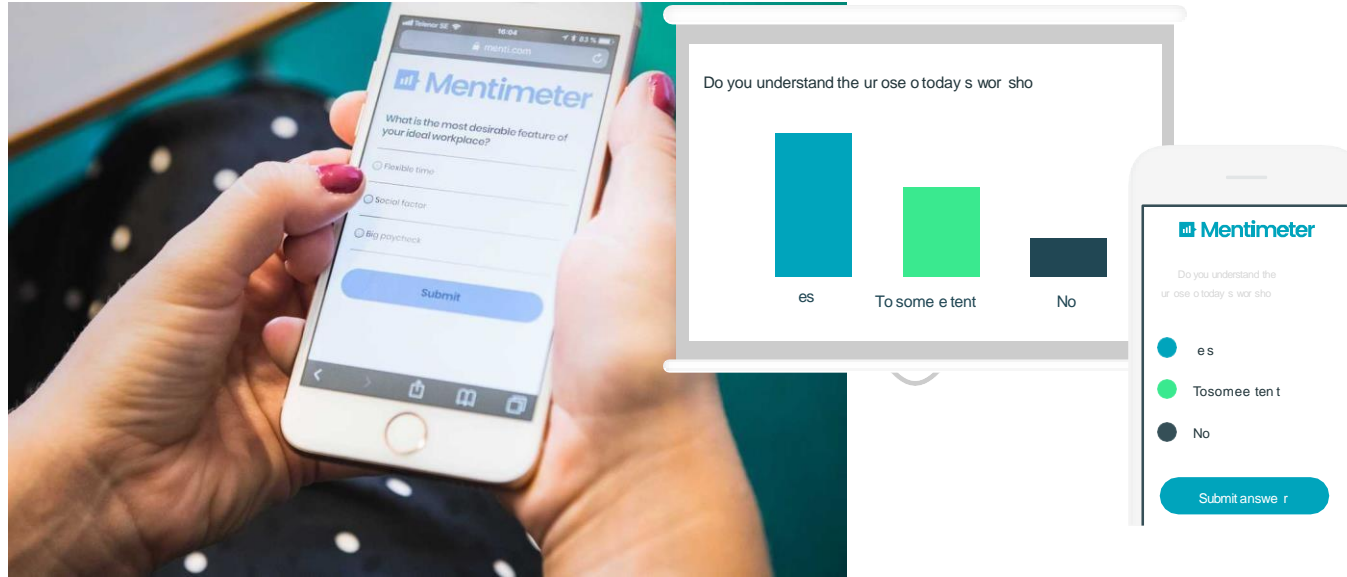

- Teamwork
- Continuous improvement and customer service
- Communication
- Occupational Health

- Social Responsibility
- Compensation And Benefits
- Training And Development
- Leadership And Empowerment
- Values And Wellness

**TALENTO
HUMANO**

DESARROLLO Y APRENDIZAJE

Competencias laborales

PROGRAMA A LA
EXCELENCIA

Swiss machining • CNC Machining • Laser Welding • Laser Tube Cutting • Plastic Molding • Automated Assembly • 3D Printing

¿QUÉ ES SER UN BUEN CIUDADANO?

BUENOS CIUDADANOS

Antes de ingresar:

- Seguridad al asegurar que se considera un buen ciudadano
- Demostrar los valores y principios que le fueron enseñados a través de experiencias vividas.
- Respeto por las normas, políticas directrices en experiencias vividas



Dentro de la empresa:

- Tener una actitud positiva
- Respetar a los demás
- Trabajar en equipo para alcanzar los objetivos
- Demostrar los valores y principios, frente a cualquier ciudadano, circunstancia o lugar, no solamente en el área trabajo.
- Respeto por las normas, políticas dentro y fuera de Okay

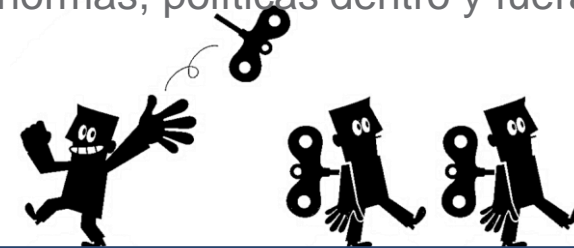

IMAS



Swiss machining • CNC Machining • Laser Welding • Laser Tube Cutting • Plastic Molding • Automated Assembly • 3D Printing

**PREDICTIVE
INDEX**

DOMINANCE



Dominance is the drive to **exert one's influence on people or events.**

EXTRAVERSION



Extraversion is the drive for **social interaction.**

PREDICTIVE
INDEX

PATIENCE



Patience is the drive for **consistency and stability.**

FORMALITY



Formality is the drive to **conform to rules and structure.**

PREDICTIVE INDEX



Mónica

Assessment Date 06/01/2018
Report Date 7/1/2020



Individualista

El Individualista es altamente independiente y persistente, pero orientado a los resultados.

Propio

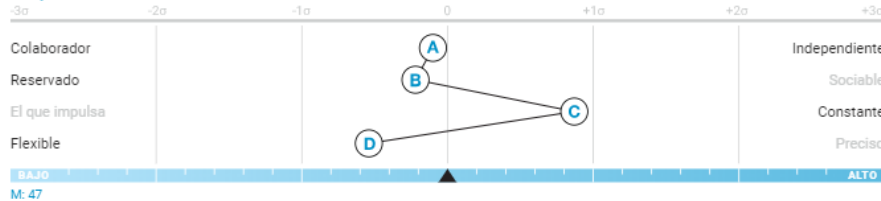

Concepto propio

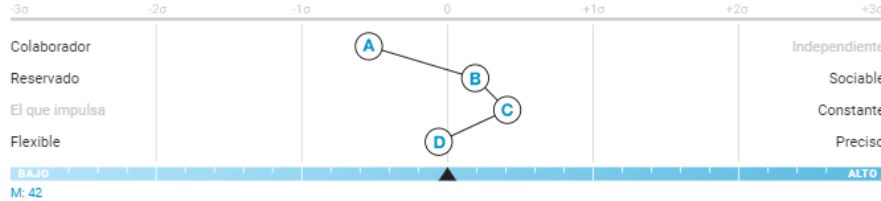

Síntesis

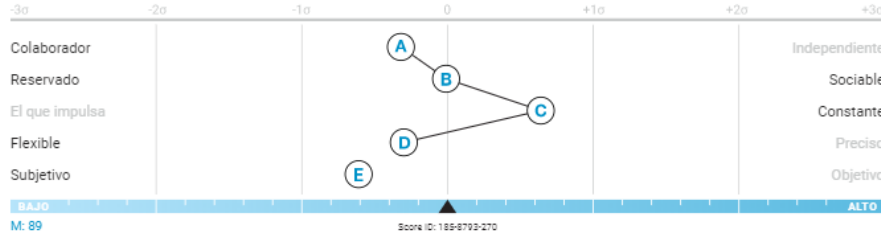

CONDUCTAS MÁS MARCADAS

Mónica expresará de forma clara los comportamientos siguientes:

- Persistencia; búsqueda sólida de los objetivos de forma calmada y metódica aunque surjan escollos. Dogmática; lenta en cambiar.
- Despreocupada con las normas. Centrada en el objetivo, no en cómo alcanzarlo; dispuesta a saltarse las normas. Delega los detalles de implementación.
- Despreocupada y sin prisas; se toma cada día tal como se presenta con poca planificación para lo que pueda pasar, especialmente dadas las rutinas predecibles que incorpora a su vida.
- Reservada, seria e introspectiva; necesita algún tiempo para conectar con nuevas personas y confiar en ellas.
- Centrada; puede concentrarse en la tarea que le ocupa durante períodos prolongados. Percibe y comprende más rápidamente los asuntos técnicos que los sociales. Coherente y pacientemente considerada.
- Trabaja a un ritmo fijo regular; trabaja más cómodamente con procesos, entornos y colaboradores que le son familiares. No cambia fácilmente.
- Paciente, estable y coherente; realiza las cosas generalmente de forma sistemática y no tiende a cambiar los sistemas que emplea. Confiante, es relativamente coherente y trabaja mejor en entornos familiares, con personas con quienes está familiarizada.
- Tolerante, de trato fácil y poco crítica en su relación con los demás. Sabe escuchar atentamente.
- Trabaja de forma constante y uniforme; es más productiva si hay menos interrupciones.

Resumen

Mónica es una persona reservada, tranquila y seria que es bastante pensativa e introspectiva. Tiene la capacidad de concentrarse mucho en lo que está haciendo en un momento dado, y si se le deja hacer sola, trabajará en ello de principio a fin siguiendo un proceso fiable. Trabaja a un ritmo constante y sin prisa.

Persona constante y sistemática, Mónica tiene una gran aptitud para el trabajo repetitivo. Es fiable, leal y se puede confiar en que siga los procesos establecidos de modo que pueda garantizar éxitos repetidos. Si es responsable del trabajo de los demás, creará un proceso estándar para todos. Dado este seguimiento de procesos contrastados, necesitará tiempo y práctica antes de cambiar sus rutinas.

Tiene más aptitud para trabajos que sean primordialmente de naturaleza analítica y técnica y menos para el trabajo que implique mucha comunicación o interacción con personas. Aunque de naturaleza bastante relajada, asequible y de trato fácil, es cauta a la hora de compartir sus ideas con quienes no conoce bien, especialmente si no ha tenido tiempo de pensar a fondo. Mónica se encuentra más cómoda en entornos familiares, con personas familiares.



MÓNICA

Esta Vista de desarrollo personal le ofrece información procesable basada en sus impulsos conductuales de acuerdo a la medición del The Predictive Index. Esta Vista incluye una descripción de sus Fortalezas naturales y las respectivas áreas de Precaución a considerar. Estos consejos de Auto coaching le ayudarán a balancear de forma más natural su estilo conductual en diferentes situaciones.

DOMINANCIA (A) - La necesidad de tener el control

EXTREMADAMENTE	MUCHO	SITUACIONALMENTE	MUCHO	EXTREMADAMENTE
FORTALEZAS <ul style="list-style-type: none"> Comprendivo y colaborativo Aceptar las decisiones de otros Estilo de gerenciamiento solidario Interesado en el bienestar y desarrollo del equipo 		PRECAUCIONES <ul style="list-style-type: none"> Podría abstenerse de participar en conversaciones difíciles Podría experimentar dificultades al tomar decisiones impopulares Podría aparentar ser muy precavido o no lo suficientemente estratégico 	FORTALEZAS <ul style="list-style-type: none"> Genera cambios y desafía e status quo Busca liderar e influenciar Innovador, motivado Capaz de pensar con una "perspectiva global" 	
CONSEJOS DE AUTO COACHING <ul style="list-style-type: none"> Cambia su mentalidad de "Quiero aceptarlo" a "Quiero ser justo" Valida su postura cuando sabe que está en lo correcto Está preparado para contribuir en las situaciones y reuniones 		CONSEJOS <ul style="list-style-type: none"> Busca información activame Practica la escucha activa y opiniones o ideas Piensa antes de hablar; pier 		



MÓNICA

Las personas son complejas. Debe motivar y dirigir a otros en base a sus preferencias conductuales. Los siguientes consejos describen cómo prefieren ser motivados sus colaboradores. **¿Cómo está?**

Mónica es un Individualista.

El Individualista es altamente independiente y persistente, pero orientado a los resultados.

Estrategias basadas en cómo Mónica interacciona en el trabajo:

- Dele oportunidades para resolver los problemas por si mismo/a y con otros
- Proporcione una combinación de actividades o espacios de comunicación social y técnica
- Balancee su estilo de comunicación de manera que incluya una combinación de enfoques verbal y escrito
- Proporcione refuerzo positivo, como reconocimiento público o privado, por el trabajo bien hecho

Estrategias basadas en cómo Mónica gestiona la actividad:

- Proporcione estabilidad, familiaridad y predictibilidad a las tareas que tiene asignadas
- Evite las peticiones de última hora y las interrupciones
- Construya un entorno de apoyo en el que se pueda sentir cómodo/a pidiendo ayuda
- Dele el tiempo necesario para procesar los cambios y explique el "porqué" de los mismos

Estrategias basadas en cómo Mónica gestiona el riesgo y la toma de decisiones:

- Aliente y apoye su enfoque flexible a la hora de implementar las iniciativas del equipo
- Valore su enfoque no egoísta al trabajo en equipo
- Explique con claridad cuáles son los plazos y los resultados a entregar "no-negociables"
- Aliente y proporcione apoyo a las ideas innovadoras

Perfil completo



Úselo de forma responsable. Las personas son complejas. Este Insight del PI es un punto de partida de gran ayuda, pero la información sobre el perfil de esta persona es más amplia de lo que aquí se presenta. Contacte con un experto en PI para un insight adicional. Los Insights PI son fantásticos, pero no sustituyen el conocimiento y la experiencia práctica que se obtienen en un taller de PI. Póngase en contacto con su consultor de PI o visite www.predictiveindex.com para obtener más información.

PREDICTIVE
INDEX



THE 17 REFERENCE PROFILES

REFERENCE PROFILE



Jose Mario Artesano



Un artesano es servicial y analítico, cada vez que realiza un trabajo de alta precisión y exactitud



Ana Solís Especialista



Un especialista es un trabajador altamente preciso, que permanece escéptico respetando la autoridad.



Mario Chaves Jr Controller



Un controller es orientado al detalle y conservador, con preferencia por la alta calidad y la experiencia técnica.



Specialist

A Specialist is a highly precise worker, who remains skeptical while respecting authority.

Signature work styles:

Communication

- Reserved, introspective
- Thinks before speaking

Delegation

- Takes time to earn trust
- Will provide a lot of structure with delegation

Decision making

- Cautious
- Needs the details before making decisions

Action & risk

- Conservative and careful
- Highly responsive

Strengths:

- Understanding and collaborative
- Thoughtful approach to communicating information
- Strong discipline and execution

Common traps:

- Can be exceedingly cautious when action is required
- Communication may be pointed and sparse
- May not be comfortable in ambiguous situations

How to work well with them:

- Give them time to develop their specialty; they're more confident once they're fully trained or have more experience.
- Provide clarity to Specialists, so that they can do things the right way without risk of making mistakes.
- Recognize their specialized skills to help them feel secure.

NEEDS:

Encouragement

Opportunities to work with facts

Opportunities to work at a faster than average pace

Understanding of rules and regulations

BEHAVIORS:

Accepting of company policies

Matter-of-fact

Fast-paced

Precise

Average Behavioral Pattern



**TALENTO
HUMANO**

AMBIENTE LABORAL

Diálogo y Comunicación con los empleados

PROGRAMA A LA
EXCELENCIA

COMUNICACIÓN



Mentimeter

PERFORMANCE BOARD

DATE:

EFFICIENCY YTD

SCRAP YTD

QUALITY  YTD

6S YTD

	GOAL	DAILY	WTD
EFFICIENCY	<input type="checkbox"/>	<input type="checkbox"/>	<input type="checkbox"/>
SCRAP	<input type="checkbox"/>	<input type="checkbox"/>	<input type="checkbox"/>
QUALITY	<input type="checkbox"/>		
6S	<input type="checkbox"/>	<input type="checkbox"/>	<input type="checkbox"/>

ACTIONS

	RESP	DUE DATE
•		
•		
•		
•		
•		
•		
•		
•		
•		
•		
•		
•		
•		

RECOGNITION THE OKAYWAY

Message Manager

Date Range: Last 30 Days Start Date: 9/9/2019 End Date: 10/8/2019

Company: Message Type: Active: All

Module: Search

Swiss machining • CNC Machining • Laser Welding • Laser Tube Cutting • Plastic Molding • Automated Assembly • 3D Printing



Mentimeter

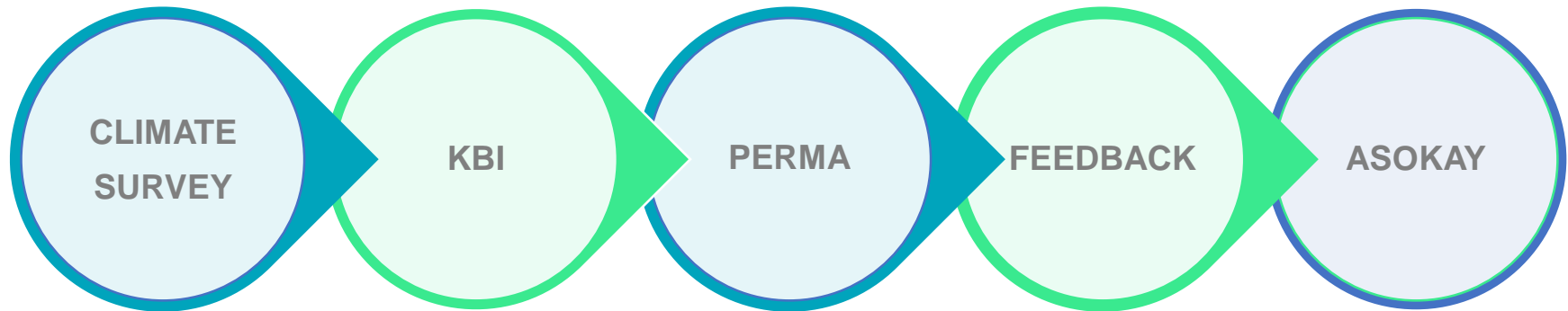
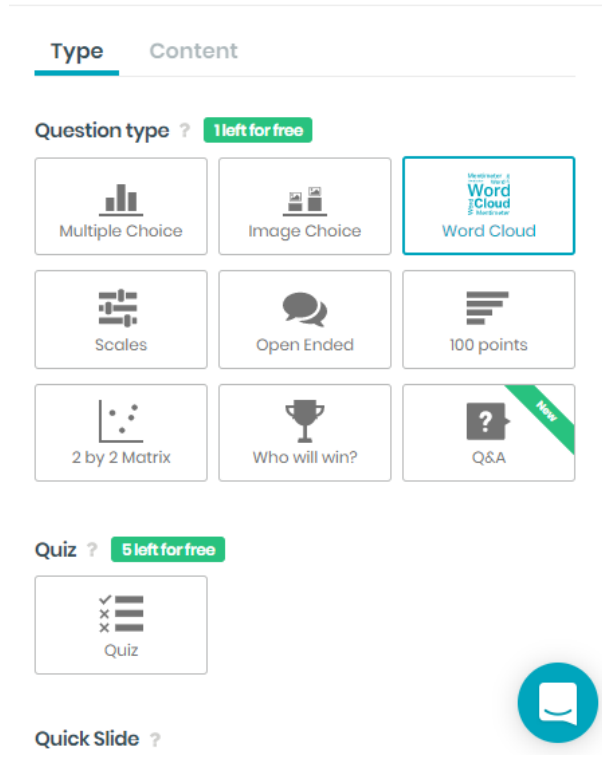
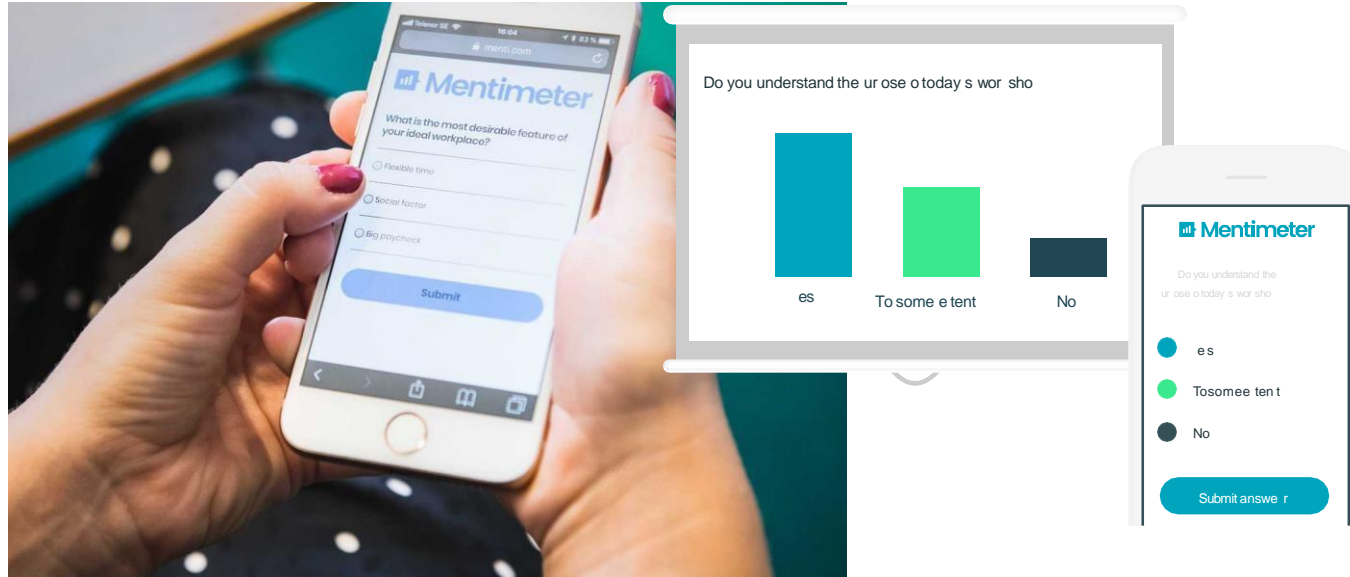

COMUNICACIÓN

CONDICIONES DEL NEGOCIO

- Impresión 3D
- Círculo de Relaciones 6S
- Colaboración enfocada en el Cliente (Positivo-Negativo)
- Resultados 13485



Política de Calidad

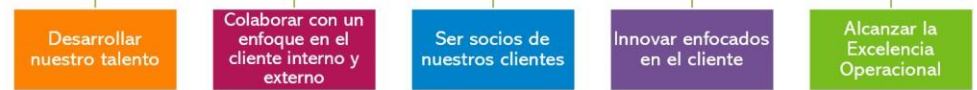

Qué impacto tiene su trabajo con los objetivos de calidad?

=

Por que es importante su trabajo?

COMUNICACIÓN

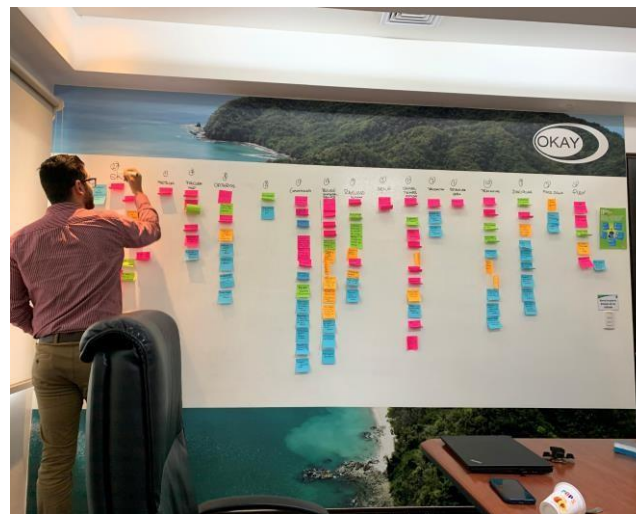
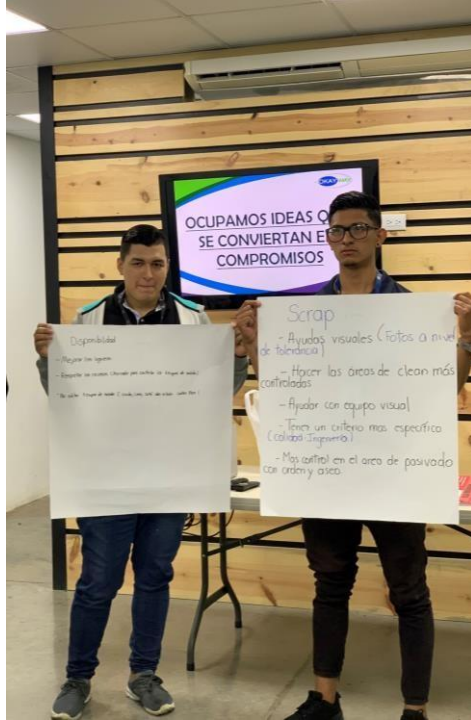

Swiss machining • CNC Machining • Laser Welding • Laser Tube Cutting • Plastic Molding • Automated Assembly • 3D Printing

**PRECISION
MANUFACTURING,
*RIGHT FROM THE START.***



PROGRAMA A LA
EXCELENCIA



Swiss machining • CNC Machining • Laser Welding • Laser Tube Cutting • Plastic Molding • Automated Assembly • 3D Printing